

TRATOR ESTEIRA

MD18



PESO OPERACIONAL

Configuração padrão, reservatório de combustível cheio e operador de 80 kg

18.000kg

CARACTERÍSTICAS GERAIS

Cabine	FOP /R OPS
Motor	WP 10G178E355
Tipo de lâmina	PAT ou PVAT
Capacidade do espelho	4,5 m ³
Ar-condicionado	Frio/calor

MOTOR

Modelo	WP 10G178E355
Certificado de emissão de poluentes	MAR 1 / Tier III
Tipo de motor	Refrigeração por água, em linha 4 tempos, injeção direta
Potência nominal	131 kW / 178 Cv
Velocidade nominal	1850RPM
Diâmetro x curso (mm)	125 x 130 mm
Número de cilindros/deslocamento	6/9.726L
Consumo mín. de combustível	g / kW ■ h 214
Torque máximo	764N
Capacidade do tanque de água	79L
Capacidade do tanque de combustível	300L

DIMENSÕES

A. Comprimento x Largura x Altura (Com Alargador)	6265x 3450x3360 mm
B. Comprimento x Largura x Altura (Sem Alargador)	5040x 3450x3360 mm

SISTEMA HIDRÁULICO

Máx. pressão de óleo de trabalho	14M P A
Tipo de bomba de óleo	Bomba de engrenagem
Fluxo	243L/min
Cilindro	Desempenho duplo
Elev. cilindro da lâmina (Diâmetro x N° de cilindros)	110x2
Cilindro de inclinação da lâmina (Diâmetro x N° de cilindros)	160x1

SISTEMA DE TREM DE FORÇA

Tipo	Com barra giratória suspensa tipo de trave de equilíbrio
N° de rolos superiores (cada lado)	2
Número de rolos (cada lado)	6
Tipo de trilha	Garra única
Largura do sapato	510/610MM (Opcional)
Comprimento da corrente acima do solo	2430MM

LÂMINA

Largura x Altura (mm)	3350 x 1120 mm
Máx. altura de elevação (mm)	1110 mm
Profundidade máxima de cavar	530 mm
Ângulo de corte	55°
Inclinação máxima	400 mm

ESTRIPADOR

Tipo	Três dentes
Máx. penetração	572 mm
Altura máxima de elevação	492 mm

VELOCIDADE DE DESLOCAMENTO

	1 ^a	2 ^a	3 ^a
Velocidade frente	0-3,33	0-5,89	0-9,75
Velocidade ré	0-4,33	0-7,67	0-7,67

OPCIONAL: Sistema GPS com telemetria

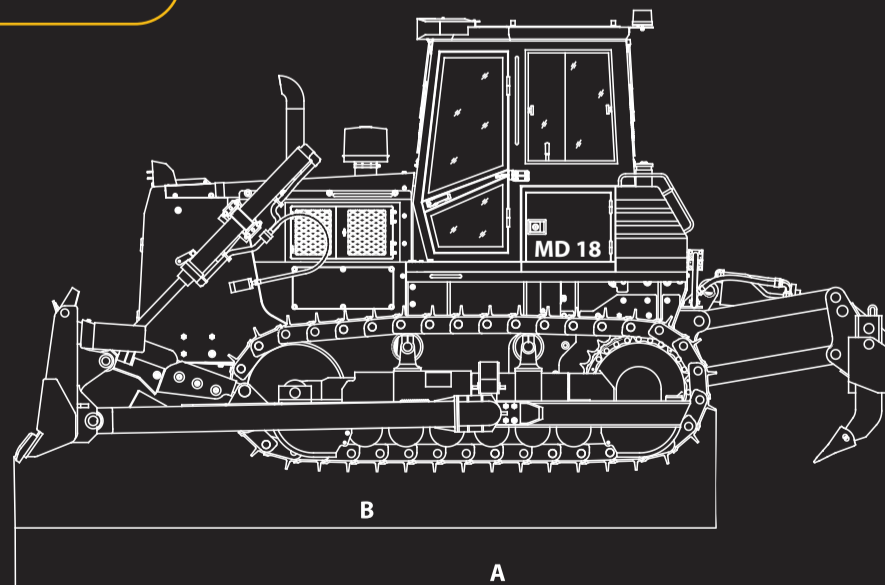

MICHIGAN®

michigangroup.com.br @michiganbrasil

**A FORÇA E A TRADIÇÃO
ESTÃO DE VOLTA AO BRASIL**

A MICHIGAN BRASIL reserva-se o direito de implantar melhorias no projeto e alterações nas especificações a qualquer momento, sem contrair nenhuma obrigação de instalá-las em unidades vendidas anteriormente. As especificações, descrições e materiais ilustrativos aqui contidos refletem corretamente os dados conhecidos na data da publicação, mas podem variar de região para região, e estão sujeitos a alterações sem prévio aviso. As ilustrações podem incluir equipamentos opcionais e acessórios e podem não incluir os equipamentos padrão.

MICHIGAN®

michigangroup.com.br @michiganbrasil