

EMPILHadeira DIESEL

# ME30-60



## PESO OPERACIONAL

Configuração padrão, reservatório de combustível cheio e operador de 80 kg

**3.880 kg**

## MOTOR

Fabricante	XINCHAI
Modelo	C490BPG-225
Potência líquida	40 Kw / 53 Hp
Torque máximo líquido	156 N.m / 1800 rpm
Aspiração	2.650 rpm
Cilindros	4
Cilindrada	2,67 l
Certificado de emissão de poluentes	MAR 1 / Tier III

## CARACTERÍSTICAS GERAIS

Capacidade de elevação	6.000 mm
Capacidade de carregamento	3.000 kg
Centro de carga	500 mm
Máx. velocidade de deslocamento (carregado/descarregado)	18 - 20 Km/h
Velocidade máxima de elevação (carregado/descarregado)	530/550 mm/s
Redução de velocidade, carga/descarga	600 mm/s - 300 mm/s
Máx. inclinação de carga/descarga	20%
Peso da máquina	3.770 kg
Eixos de carga dianteiros/traseiros (carregados)	5.643/627 Kg
Eixos de carga dianteiros/traseiros (descarregados)	1.508/2.262 Kg
Freios de serviço	Pedal de freio elétrico
Freio de mão	Alavanca do freio mecânico/de mão
Tipo de caixa	Caixa de velocidades hidráulica com reversão mecânica
Capacidade do tanque de combustível	50 L
Tensão/capacidade da bateria	12V / 80 Ah

Pequena no tamanho, gigante na operação!

## RECURSOS DA MÁQUINA

Alta estabilidade. A nova tecnologia de design de contrapeso dinâmico faz com que o centro de gravidade se desloque para trás, o que melhora a capacidade de carga e segurança de condução carregada.

Eficiência energética. Sistema de refrigeração e design de dutos de ar otimizados. Filtro de ar ciclone de alto fluxo.

Conforto operacional. Design ergonômico interativo adotado para melhorar o conforto operacional. Equipado com mastro de campo amplo de visão para melhorar o campo de visão do condutor.

Bem adaptado. O volante pode ser ajustado em um grande ângulo para atender às diferentes necessidades de direção.

Manutenção conveniente. O espaço interior da carroceria é mais espaçoso. As posições das peças são mais razoáveis. A manutenção da máquina é melhor.

Segurança e confiabilidade. A estrutura geral do projeto e a proteção superior com soldagem integral reduzem a vibração de toda a máquina e melhoram a resistência do quadro.

# MICHIGAN®

## LINHA LOGÍSTICA

michigangroup.com.br @michiganbrasil

## A FORÇA E A TRADIÇÃO ESTÃO DE VOLTA AO BRASIL

A MICHIGAN BRASIL reserva-se o direito de implantar melhorias no projeto e alterações nas especificações a qualquer momento, sem contrair nenhuma obrigação de instalá-las em unidades vendidas anteriormente. As especificações, descrições e materiais ilustrativos aqui contidos refletem corretamente os dados conhecidos na data da publicação, mas podem variar de região para região, e estão sujeitos a alterações sem prévio aviso. As ilustrações podem incluir equipamentos opcionais e acessórios e podem não incluir os equipamentos padrão.

EMPILHadeira DIESEL

# ME30-60



## DIMENSÕES

Altura máxima STD (com encosto)	3.935 mm
A- Altura máxima de elevação STD	6.000 mm
B – Altura da corda	2.110 mm
C – Comprimento total (com garfos)	3.650 mm
D – Distância entre eixos	1.650 mm
E – Do eixo dianteiro à extremidade dianteira	460 mm
F – Do eixo à traseira	470 mm
G – Distância mínima ao solo (chassis/mastro)	150/110 mm
H – Largura total	1.160 mm
Faixa de ajustes do garfo (externo)	240- 1040 mm
Tamanho padrão do garfo (L5*W*T)	1070x120x40 mm
I – Bitola do rodado dianteiro	970 mm
J – Largura do rodado traseiro	980 mm
Min. raio de giro	2.300 mm
Largura mínima corredor para palete 1000x1200, transversal	3.970 mm
Largura mínima corredor para palete 800x1200, longitudinalmente	4.160 mm

## PARTE RODANTE

Número de rodas	2 / 2
Tipo de pneus	Pneus de Borracha
Pneu dianteiro	7.00-12-12PR
Pneu traseiro	6.00-9-10PR

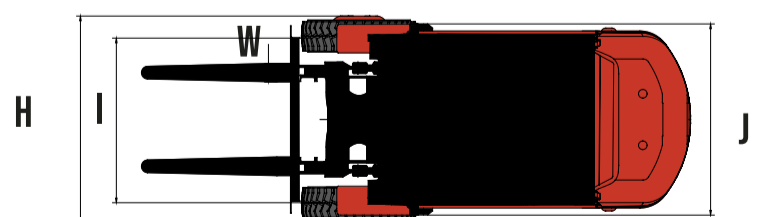
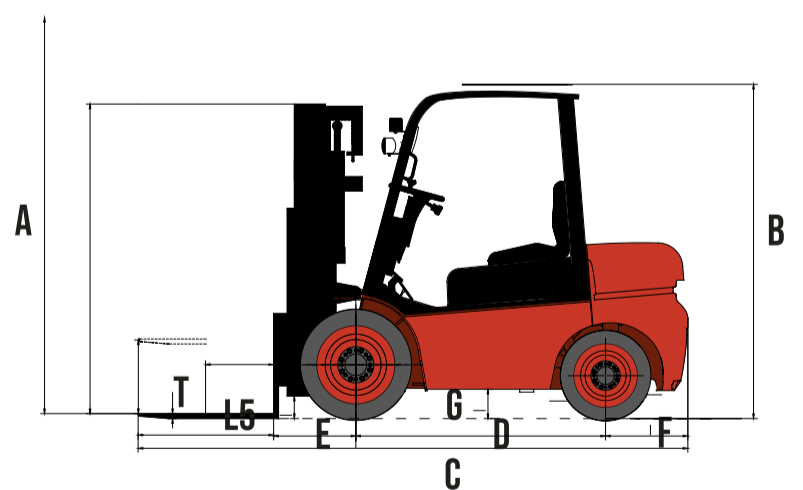

# MICHIGAN

## LINHA LOGÍSTICA

michigangroup.com.br @michiganbrasil

## A FORÇA E A TRADIÇÃO ESTÃO DE VOLTA AO BRASIL

A MICHIGAN BRASIL reserva-se o direito de implantar melhorias no projeto e alterações nas especificações a qualquer momento, sem contrair nenhuma obrigação de instalá-las em unidades vendidas anteriormente. As especificações, descrições e materiais ilustrativos aqui contidos refletem corretamente os dados conhecidos na data da publicação, mas podem variar de região para região, e estão sujeitos a alterações sem prévio aviso. As ilustrações podem incluir equipamentos opcionais e acessórios e podem não incluir os equipamentos padrão.