

## MOTONIVELADORA

# HD170M



### PESO OPERACIONAL

Configuração padrão, reservatório de combustível cheio e operador de 80 kg

**15.250kg**

### MOTOR

Fabricante	SDEC POWER
Modelo	SC7H175.1G3
Potência bruta	164 hp / 184 hp
Potência líquida	150hp / 170hp
Torque máximo líquido	750 Nm @ 1.400 rpm
Aspiração	Turboalimentado
Cilindros	6
Cilindrada	6,5 l
Sistema de injeção	Eletrônica
Seleção eletrônica de economia de combustível	
Certificado de emissão de poluentes	MAR 1 / Tier III
Filtro de ar com elementos principal e secundário com indicador de restrição.	

### TRAÇÃO 6X4 WD

### SISTEMA ELÉTRICO

Voltagem	24 V
Baterias (2)	12 V
Capacidade da bateria	100 Ah
Alternador	90 Ah
Faróis led dianteiros no chassi frontal	2
Faróis led dianteiros no topo da cabine	2
Faróis led dianteiros para a lâmina central	2
Faróis led traseiros no topo da cabine e na tampa traseira	2
Luzes traseiras de freio e direção na tampa traseira	2

### SISTEMA DE ARREFECIMENTO

Conjunto de radiadores posicionado na parte traseira da máquina. Refrigerado por hélice com fluxo soprante de grande capacidade, acionada por correia. Capô do motor com tampas tipo asa de gaivota que permite fácil acesso à limpeza e manutenção de todos os componentes.

### EIXOS E FREIOS

Eixos dianteiro e traseiro robustos dimensionados para trabalhos pesados.  
Pneus (dianteiros e traseiros) 17,5 x 25 - 12PR  
Pressão de trabalho 350 kPa / 50 PSI  
Freios de serviço, multidiscos banhados a óleo.

### TRANSMISSÃO

Transmissão tipo Powershift com 6 velocidades avante e 3 de ré, acionada através de alavanca sequencial. Tecnologia ZF.  
Conversor de torque de simples estágio.  
Velocidades máximas  
Frente 46,7 km/h  
Ré 34,2 km/h

### CAPACIDADES DE SERVIÇO

Reservatório de combustível	370,0 l
Óleo de motor	17,0 l
Sistema de arrefecimento	45,0 l
Transmissão	28,0 l
Eixo traseiro (diferencial)	18,0 l
Tandem (2 lados x 45 )	90 l
Sistema hidráulico	65 l
Sistema gira círculo	4 l

### SISTEMA HIDRÁULICO

Sistema hidráulico alimentado por bomba de engrenagens. Distribuidor hidráulico acionado por alavancas mecânicas posicionadas de forma ergonômica. Direção hidrostática com válvula prioritária. Bomba hidráulica com vazão de 190 litros/minuto  
Pressão de alívio dos freios 175 bar  
Pressão de alívio da direção 160 bar  
Vazão máxima (freios) 90 l/min  
Opcional: Bomba de pistões axiais com fluxo variável.

### COMPARTIMENTO DO OPERADOR

- Indicadores analógicos para: nível do combustível; Temperatura do líquido de arrefecimento do motor.
- Indicadores luminosos para: falha no sistema de freios; Freio de estacionamento; Baixa pressão do sistema do óleo da transmissão; Carregamento das baterias; Baixa pressão do óleo do motor; Luzes direcionais.
- Display eletrônico com as seguintes informações: Temperatura do óleo da transmissão; Horímetro; Consumo litros/hora; Rotações do motor (contagiros); Pressão da transmissão; Voltagem do sistema elétrico.
- Botões de controle para: Ventilador; Limpador de parabrisas; Faróis de trabalho; Luz de alerta; Luz do painel de instrumentos; Painel de controle HVAC
- Alavanca de seleção de marcha e sentido sequencial
- Alavanca do freio de estacionamento
- Chave geral no compartimento do radiador
- Rádio AM/FM
- Ventilador
- Sistema vigia do motor
- Chave de ignição
- Tomada elétrica 12V
- Ar Condicionado

### DESEMPENHO

Lâmina central	3.658 x 610 x 19 mm
Peso de operação	15.250 kg
Peso no chassi dianteiro	4.750 kg
Peso no chassi traseiro	10.500 kg
Ângulo de articulação do chassi	26°
Ângulo máximo de talude (esquerda/direita)	90°
Força de penetração da lâmina	91 kn

**A FORÇA E A TRADIÇÃO  
ESTÃO DE VOLTA AO BRASIL**

A MICHIGAN BRASIL reserva-se o direito de implantar melhorias no projeto e alterações nas especificações a qualquer momento, sem contrair nenhuma obrigação de instalá-las em unidades vendidas anteriormente. As especificações, descrições e materiais ilustrativos aqui contidos refletem corretamente os dados conhecidos na data da publicação, mas podem variar de região para região, e estão sujeitos a alterações sem prévio aviso. As ilustrações podem incluir equipamentos opcionais e acessórios e podem não incluir os equipamentos padrão.

**MICHIGAN**<sup>®</sup>

michigangroup.com.br @michiganbrasil

MOTONIVELADORA

HD170M



Versatilidade e robustez para qualquer serviço!

### DIMENSÕES

A - Altura até o topo da cabine	3.420 mm
B - Largura total por fora dos pneus	2.600 mm
C - Bitola	2.180 mm
D - Vão livre - Eixo dianteiro	660 mm
E - Vão livre - Eixo traseiro	600 mm
F - Distância entre o centro do eixo dianteiro e a lâmina	2.705 mm
G - Distância entre centro das rodas do tandem	1.542 mm
H - Distância do eixo dianteiro ao centro do tandem	5.920 mm
I - Comprimento total (sem tandem)	8.350 mm
J - Comprimento do ripper	1.370 mm
Ângulo de Articulação dos chassis	26°
Raio de giro (pneu dianteiro externo)	7.300 mm
Inclinação das rodas dianteiras	17°
Oscilação do eixo dianteiro	16°
Ângulo de direção das rodas dianteiras	49°
Oscilação do tandem (frontal-traseira)	13°
Diâmetro do círculo	1.320 mm
Lâmina standard - largura x altura	3.658 X 610 mm
Penetração máxima da lâmina no solo	535 mm
Largura de corte do ripper traseiro	2.300 mm
Giro de lâmina	360°



#### IMPLEMENTOS:

Ripper traseiro com 5 dentes  
Contrapeso dianteiro standard  
Lâmina central de 12'

#### OUTROS:

Cabine ROPS/FOPS  
Câmera de ré  
Sistema de Ar Condicionado HVAC  
Cabine com vidros temperados

#### OPCIONAL:

GPS com telemetria;  
Sistema Eletrônico de Processamento de informações da máquina.

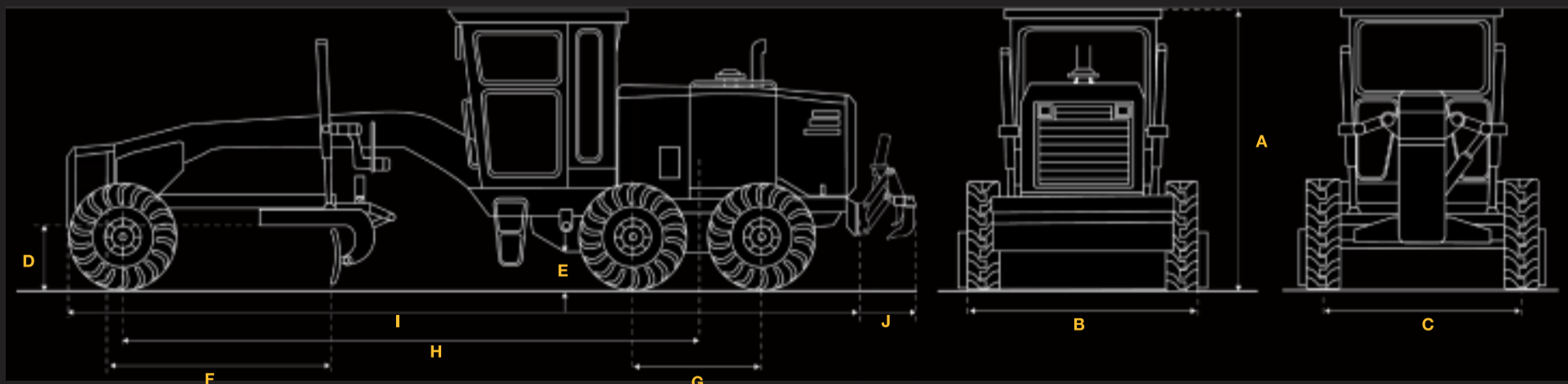

A FORÇA E A TRADIÇÃO  
ESTÃO DE VOLTA AO BRASIL

MICHIGAN®

michigangroup.com.br @michiganbrasil

A MICHIGAN BRASIL reserva-se o direito de implantar melhorias no projeto e alterações nas especificações a qualquer momento, sem contrair nenhuma obrigação de instalá-las em unidades vendidas anteriormente. As especificações, descrições e materiais ilustrativos aqui contidos refletem corretamente os dados conhecidos na data da publicação, mas podem variar de região para região, e estão sujeitos a alterações sem prévio aviso. As ilustrações podem incluir equipamentos opcionais e acessórios e podem não incluir os equipamentos padrão.